

تقييم مكتسبات التلاميذ نهاية الثلاثي الثاني
الرياضيات السنة الثالثة

السند1:

توجّهت هبة و ريم وشذى إلى مغازة لشراء هديّة للمولودة الجديدة ولهذا الغرض حملت شذى مبلغا ماليًا قيمته 6235مي وجمعت ريم 8200مي وأخرجت هبة من حصّلتها هذه القطع النقديّة



مع 3

التعليمات

1-1/ أحسب نقود هبة: -

1-2/ أمثّل المبلغ المالي الذي تملكه شذى:

1-3/ أوصل تمثيل المبلغ المالي الذي تملكه ريم:



السند2:

اشترت شذى لعبتين تصدران رينبا بـ 3070مي ودمية صغيرة بـ 1985مي



التعليمات

1-2/ أبحث عن ثمن مشتريات شذى:-

مع 1

2-2/ كم بقي لشذى؟:-

مع 2 أ

السند 3:

اختارت هبة 3 قوارير غسول بـ 4285 مي وقطعة صابون معطر

مع 2 ب

بـ 1495 مي .

التعليمات

مع 1

1-3/ أبحث عن ثمن مشتريات هبة:-

مع 2 أ

2-3/ أبحث عن المبلغ المتبقي لهبة:-

مع 2 ب

أما ريم فقد أعجبت بـ 4 ملاعق صغيرة ملونة بـ 4770 مي وصحنا

مزخرفا ثمنه 2465 مي

التعليمات

مع 1

1-4/ أبحث عن ثمن الملاعق والصحن:-

مع 2 أ

2-4/ أبحث عن المبلغ الباقي:-

مع 2 ب



مع 5

السند5:

وقبل مغادرة المغازة جمّع الأطفال كلّ النقود المتبقية لديهم
 لشراء مشط صغير وأرّبة بـ2895مي .
 أطرح سؤالاً يتطلّب حله إجراء عمليّتين ثمّ أجيب عنه:

السؤال:-:

.....

الجواب:

.....

.....

.....

.....

.....

.....

.....

.....

.....

هذه هي أشكال الأجنحة الموجودة في المغازة

مع 4

السند6:

<http://medrassatouna.com>



التعليمات:

1-6/ أكتب نوع كل مضلع

- المضلع (أ ب ج د) هو

- المضلع (أ ج ك) هو

- المضلع (أ ب ك ج د) هو

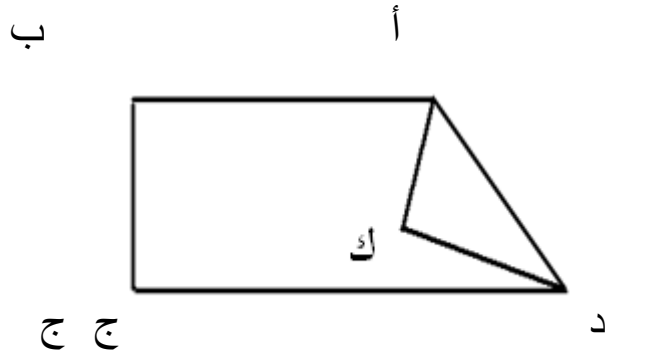

جدول المعايير

مقياس التمييز	معايير الحد الأدنى					المعايير التمكينات
	معد 4	معد 3	معد 2ب	معد 2أ	معد 1	
5	0	0	0	0	0	-
2	0.5	1	0.5	0.5	0.5	+
5	1	2	1	1	1	++
	1.5	3	1.5	1.5	1.5	+++

<http://medrassatouna.com>

